

2 DESCRIPCION TECNICA

BUSCADO EN EL MERCADO (PEDESTAL ORIGINAL)

2.1 PLANOS

ESC 1:10

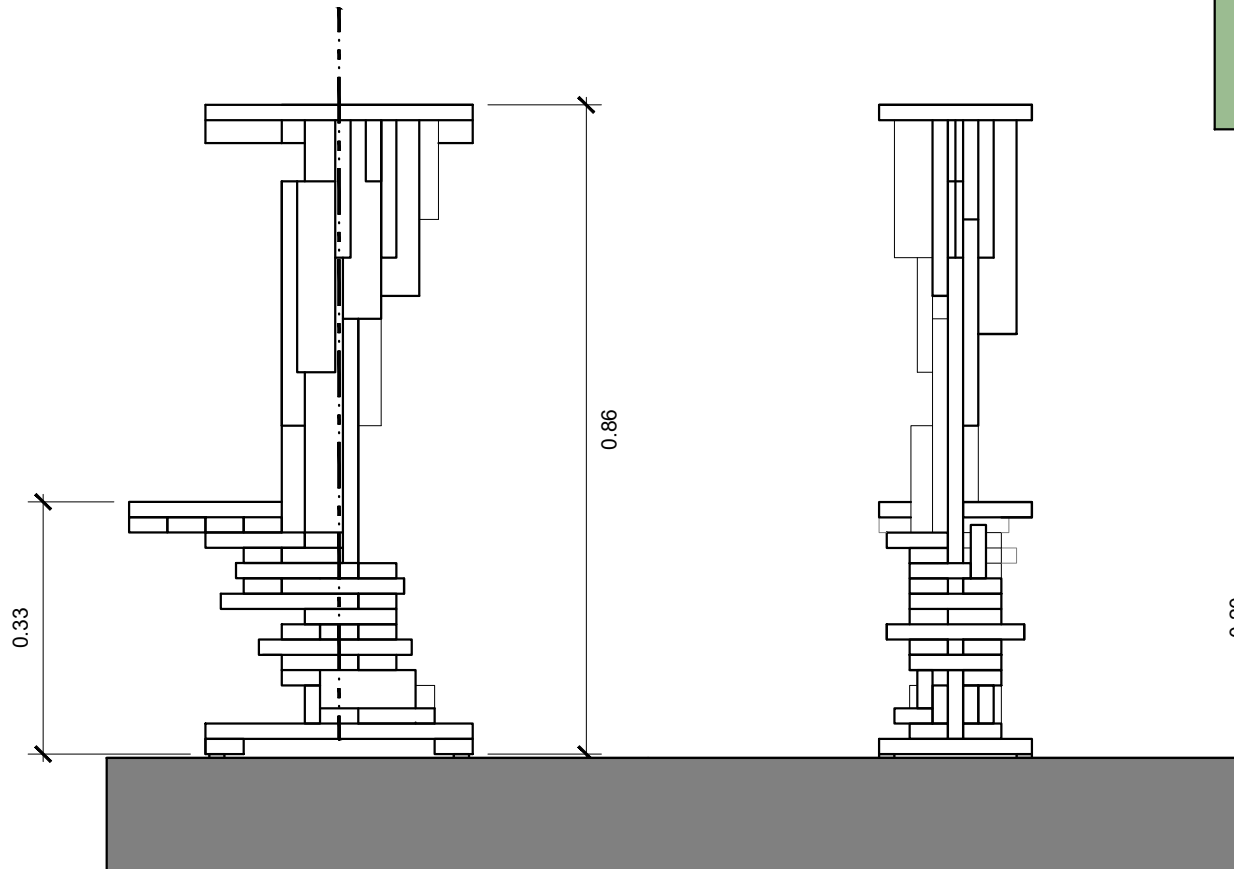
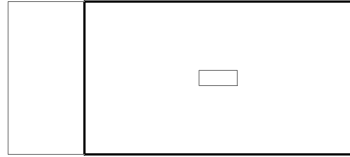

VISTA FRONTAL

VISTA LATERAL

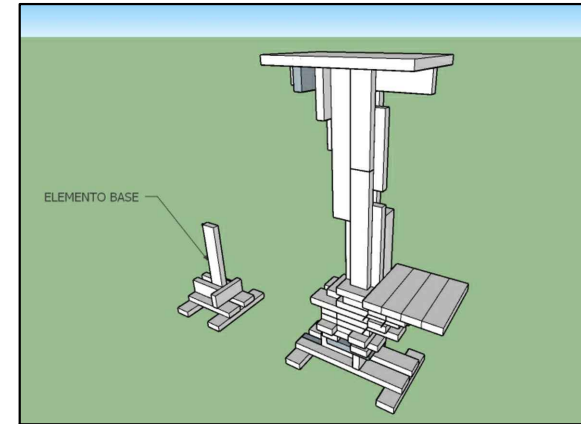

VOLUMETRIA

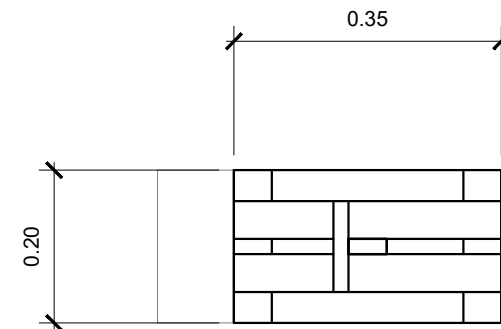

VISTA INFERIOR

2.2 COSTE ESTIMADO DE FABRICACION.

A GASTOS DIRECTOS					
INSUMOS	Unidad	cantidad	precio unit	Costo parcial	
Palets (liston 50x20mm)	m	18	0,60	10,80	
Tinte para madera	Lt.	0,25	5,40	1,35	
Barniz caoba II	Lt.	0,5	5,40	2,70	
Lijas	m	4	4,20	16,81	
Carpicola	Lt.	0,5	1,80	0,90	
4 Tacos	PZA	4	0,60	2,40	
				34,96	
B INDIRECTOS					
Herramientas y equipo	Unidad	cantidad	precio unit	Costo parcial	
sierra	hr	2	1,20	2,40	
amoladora	Hr	4	1,20	4,80	
lijadora 1	hr	4	1,20	4,80	
lijadora 2	hr	4	1,20	4,80	
Agua - electricidad	GBL	1	6,00	6,00	
Gastos generales	GBL	1	6,00	6,00	
				28,81	
C MANO DE OBRA					
	unidad	COSTO EUROS	CANT		
Maestro creador (diseño y ejecución)	Jornada 8hrs	2	18,01	36,01	
AYUDANTE	Jornada 8hrs	2	12,00	24,01	
				60,02	
COSTO TOTAL A+B+C (EUROS)				123,80	

BUSCADO EN EL MERCADO

Pedestal y original

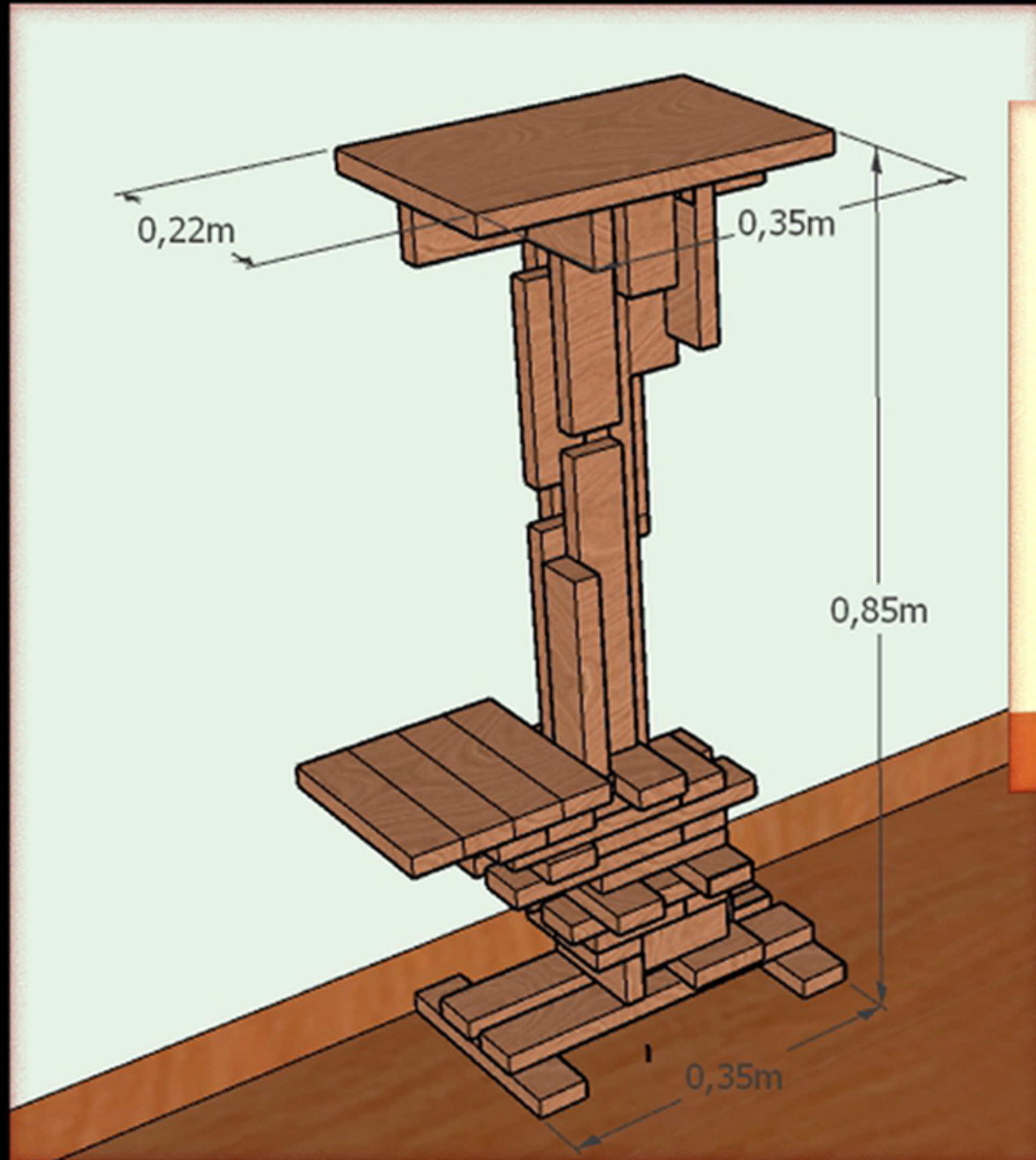

DIMENSIONES BASICAS



FUNCION

Enteramente realizada con material desechado, este mueble lleva implícito su contribución a la limpieza del planeta. Y con ello el compromiso de reestablecimiento del medio ambiente.

Por otra parte, alcanzar una función uniendo pedazos, con la forma constructiva más sencilla que ha existido y existe, como es un paralelepípedo. Culturalmente puede ser la expresión concreta de un mundo mejor. Es decir que al unirnos (sino antes desechados) pequeños y grandes, largos y cortos, fuertes y débiles se puede alcanzar y sustentar un ideal de bien. Arte y Naturaleza.

Finalmente enfocando la vista en el aspecto constructivo, los pedazos se hallan pegados por una cola fría, no tiene ningún empalme de espiga, tarugo u otro. La regularidad de sus partes facilita una producción serial. No obstante un cambio sutil en el orden o ubicación de piezas advierte una variada gama de posibilidades formales. Es decir que trasuntando lo común o idéntico, al ensamblar se puede invitar al constructor a pensar, consecuentemente alcanzar formas semejantes. Entonces un objeto siempre buscado en el mercado, es decir original.

GENESIS



APROXIMACION PRIMARIA A LA FORMA. BASE Y COLUMNA