

VOT

Mesa auxiliar destinada a ser emplazada en espacios multifuncionales. Nuestra propuesta de diseño de mobiliario está inspirada en formas y ambientes de lujo y elegancia combinando materiales y acabados que así lo evidencian formal y estéticamente.

Existe un equilibrio visual en su conjunto al amparo de su estética refinada y sinuosa, reforzada también por la unidad que se percibe entre la ligereza de sus patas de color negro metálico y el cajón más compacto y voluminoso. El color más oscuro de la madera de los tableros interiores divisorios denota cierto grado de intimidad que queremos otorgar a la zona interior del cajón donde se colocan los objetos de los usuarios.

En muchas ocasiones tenemos en nuestros espacios comunes con el resto de familiares y amigos objetos, prendas... que queremos que no sean vistas pero son necesarias y esta pieza de mobiliario es ideal y cumple estos requerimientos por parte de los usuarios potenciales en el mercado actual.

Teniendo en cuenta los materiales, procesos, mano de obra que actualmente rigen el mercado y los acabados que proponemos, el coste aproximado del producto puede rondar los 75€

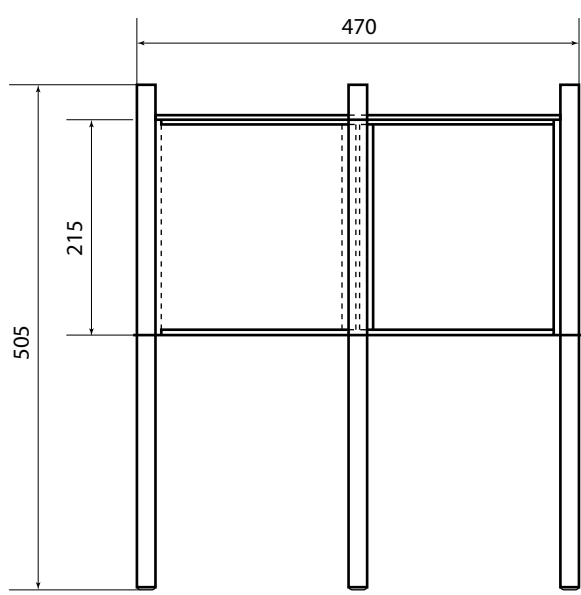
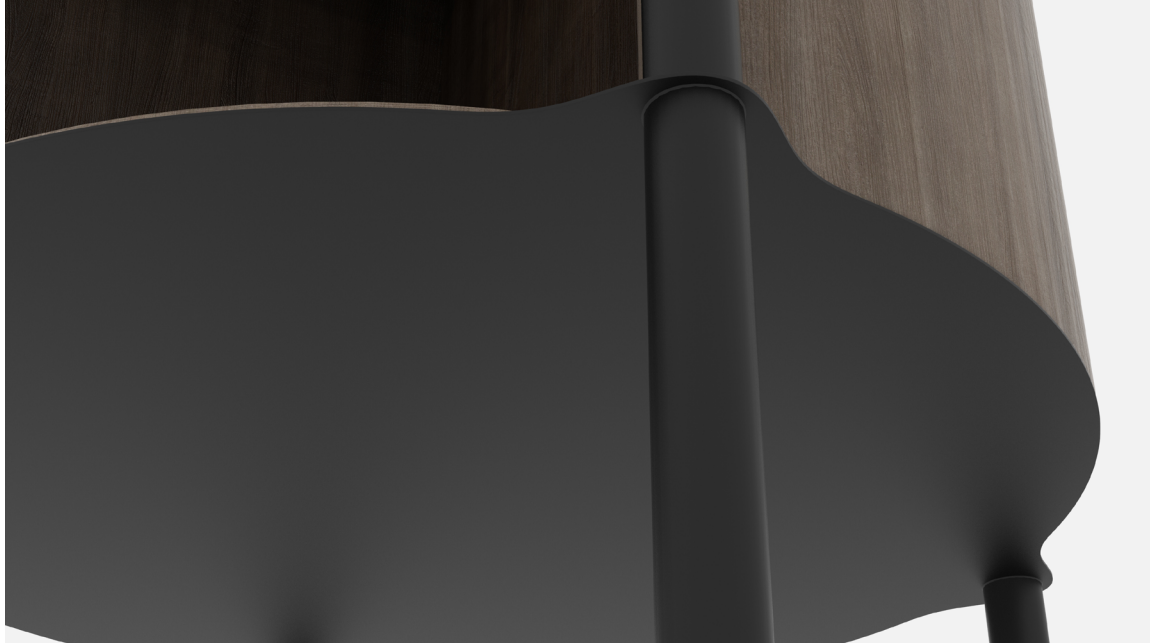

FRONTAL

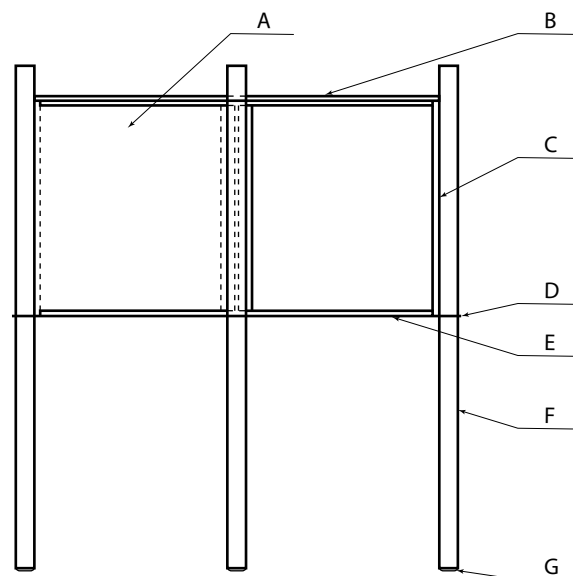

SUPERIOR

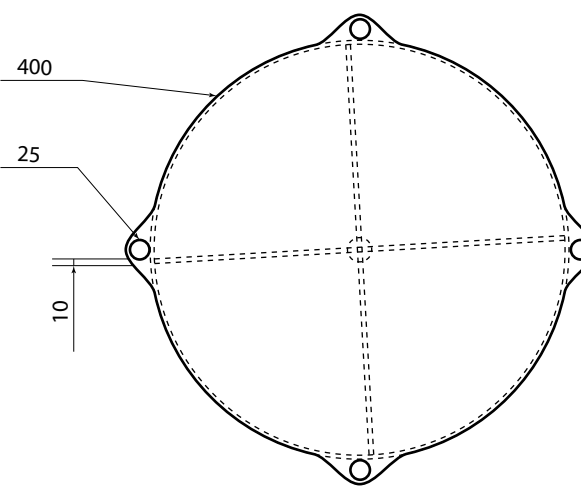

VOT

PIEZAS / MATERIALES Y ACABADOS / CANTIDADES:

- A - Laterales / Madera Lacada / 2 uds
- B - Soporte Superior / Madera Lacada / 1 ud
- C - Tableros Divisorios / Madera Lacada / 2 uds
- D - Soporte Inferior / Chapa Metálica / 1 ud
- E - Soportes Interiores / Madera Lacada / 2 uds
- F - Patas / Perfil Tubular Metálico / 4 uds
- G - Antideslizantes / Caucho / 4 uds

UNIDADES:
milímetros

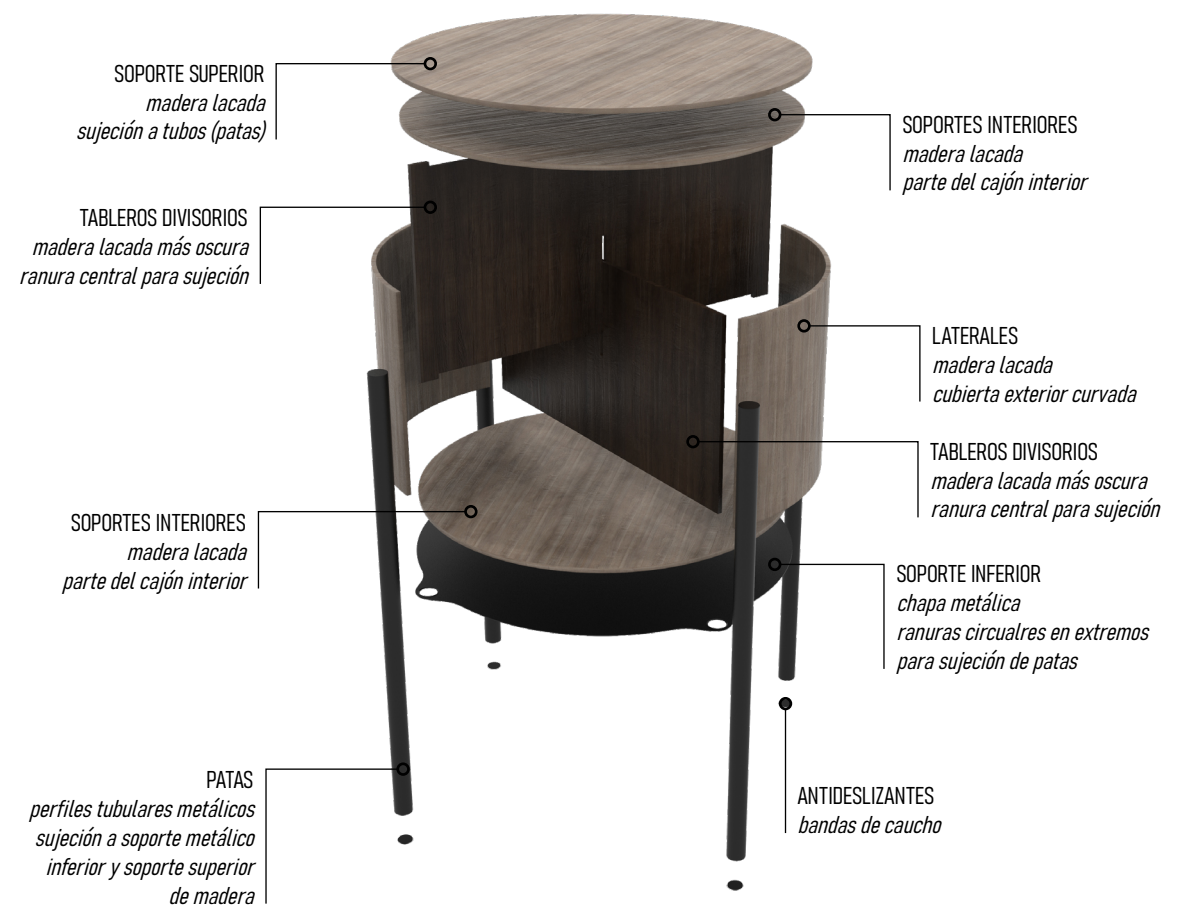

1. La mesa tiene un cajón rotatorio que permite tener a vista dos posibles opciones opuestas, donde la pestaña saliente del tablero divisorio vertical tiene dos toques en las patas tubulares



2. La pestaña saliente del tablero divisorio vertical permite rotar hacia un lado u otro el cajón para dejar a vista u ocultar los objetos que estén en su interior, combinando las opciones según las necesidades de los usuarios



Está conformada por 4 patas tubulares unidas a un tablero circular superior de madera y una chapa metálica inferior, estas están acopladas al cajón contenedor por ejes centrales de rotación encima y debajo. El cajón tiene tableros divisorios verticales unidos entre sí y fijados a los soportes horizontales interiores de madera pero no a los laterales exteriores curvados.

Se incorporan antideslizantes en los extremos de las patas, además unas pestañas salientes de los tableros divisorios verticales del cajón para permitir que los usuarios puedan rotar hacia un lado u otro. Las patas tubulares se sueldan a la chapa metálica que soporta el cajón y se fijan con uniones atornilladas al tablero superior exterior de madera.

Los tableros de madera horizontales y los laterales exteriores de acabados más claros y los divisorios verticales más oscuros para acentuar la intimidad que queremos evidenciar en el interior del cajón. Las uniones entre la madera y el metal serán atornilladas y ocultas, entre la madera y la madera machihembradas con ayuda de pegamentos. Las soldaduras entre los elementos metálicos se realizarán cuidando la estética del conjunto.

La estructura inferior conformada por las patas y la chapa metálica origina una base estable y resistente para los tableros superiores y el cajón de madera. Los laterales curvados tienen poco ángulo de curvatura y su proceso de fabricación es sencillo con ayuda de técnicas tradicionales (cepos).

