

Galerie.

Contexto del producto

Galerie está concebida como una colección de mobiliario de contract y hospitality con un marcado estilo italiano inspirado en las galerías comerciales del sXIX.

Estas galerías, donde hoy en día podemos encontrar los comercios de las marcas más lujosas, comenzaron a aparecer a mediados del sXIX con la Revolución Industrial y son consideradas obras de arte en si mismas. Durante dicho siglo, proliferaron por toda Europa y actualmente se consideran un antecedente de los grandes almacenes.

Se pueden encontrar en numerosos países europeos como la galería Vittorio Emanuele II de Milán, los Harrods de Londres, el Passage Colbert de París o el Pasaje Gutiérrez de Valladolid. Comparten una serie de rasgos comunes como son las grandes cristaleras o las molduras presentes en los capiteles de las columnas y los dinteles de las ventanas.

Estas características comunes a todas ellas fueron la fuente de inspiración para diseñar esta colección de mobiliario, de manera que esas molduras de las columnas y los dinteles se ven reflejadas en los sobres superiores e inferiores de los muebles que la componen.

Galerie está compuesta por 6 piezas: aparador, alacena, mueble de TV, cómoda, mesita de noche y consola.



APARADOR



ALACENA



MUEBLE TV



CÓMODA



MESITA DE NOCHE



CONSOLA



APARADOR



“Buen diseño es crear algo comprensible y memorable. Gran diseño es crear algo memorable y que tenga sentido”

- Dieter Rams



Dimensiones generales

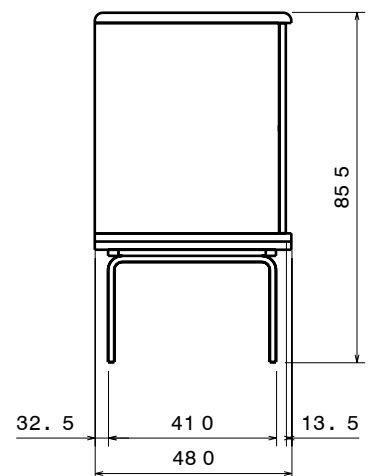
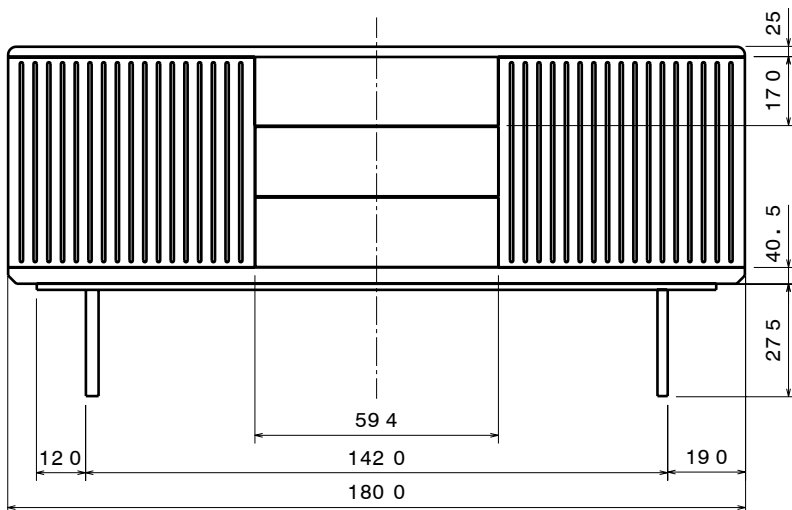



ALACENA





Dimensiones generales

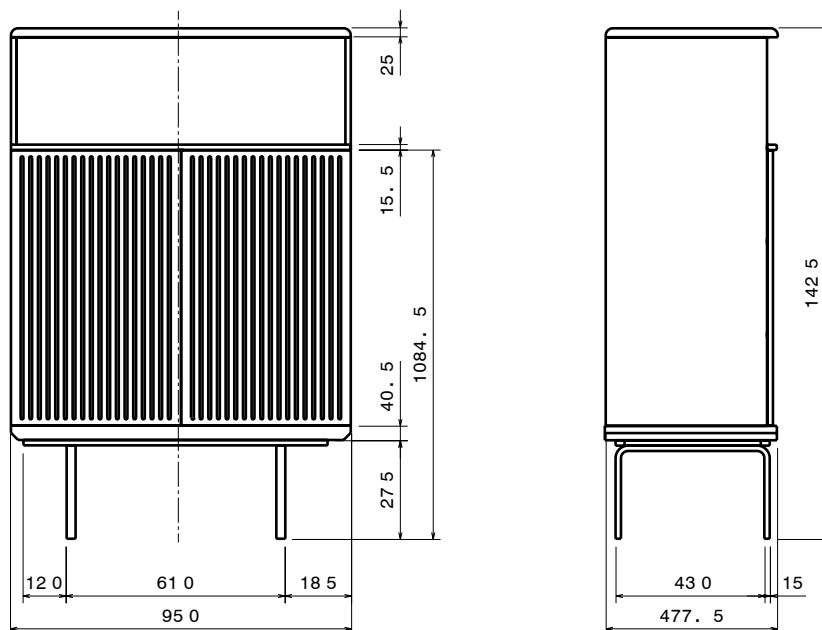



MUEBLE TV



Dimensiones generales

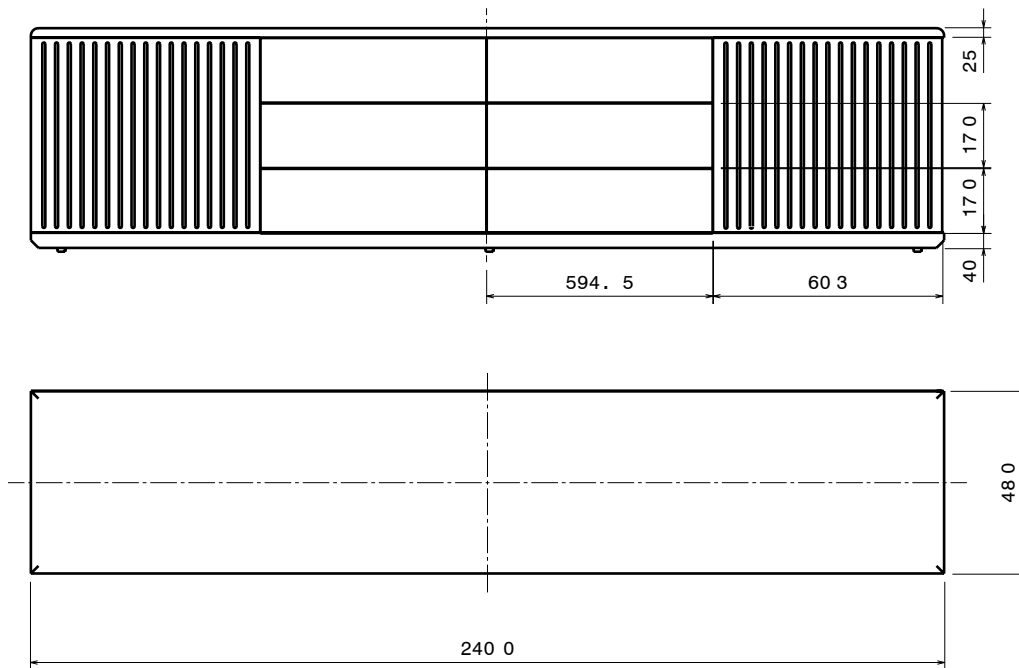

CÓMODA



Dimensiones generales

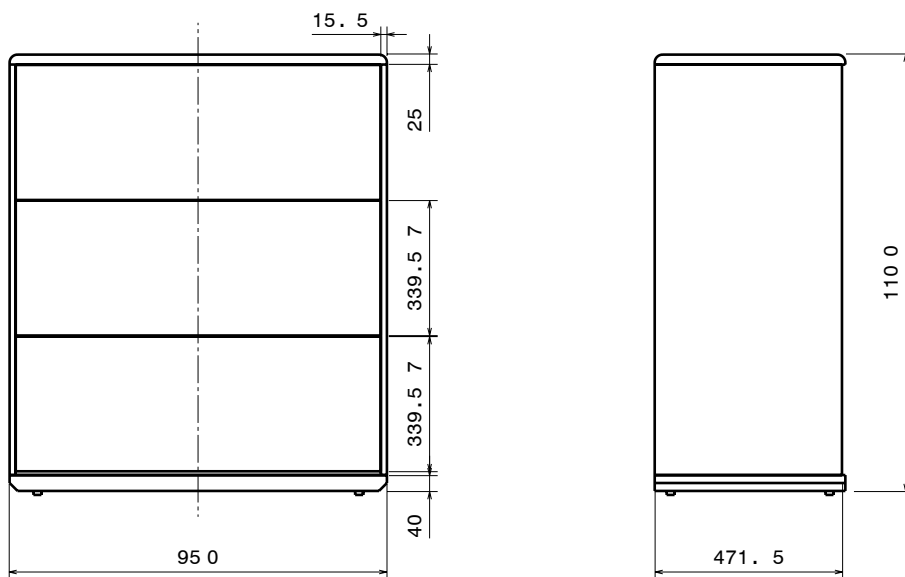



MESITA DE NOCHE



Dimensiones generales

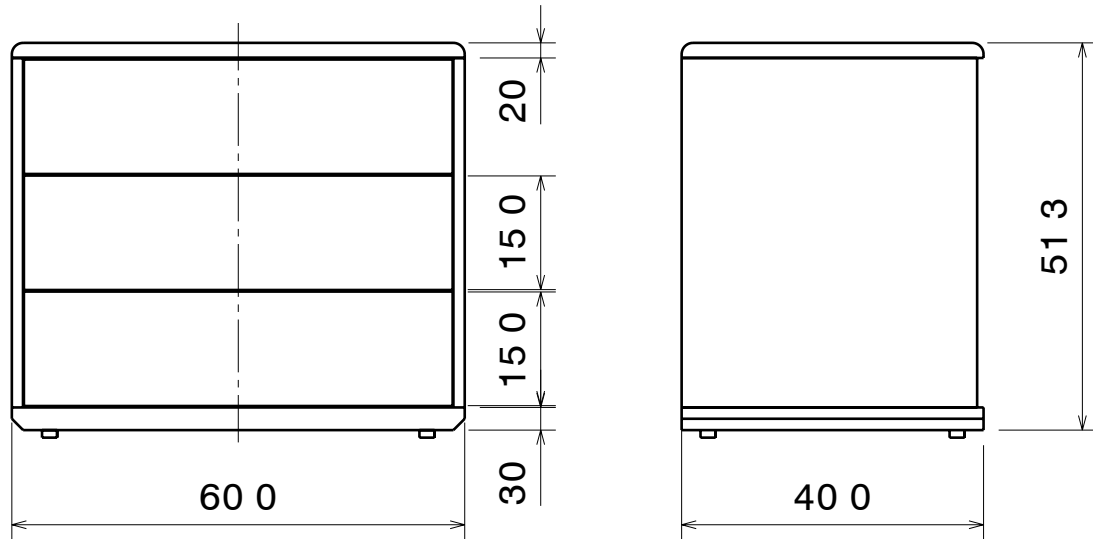

CONSOLA



Dimensiones generales

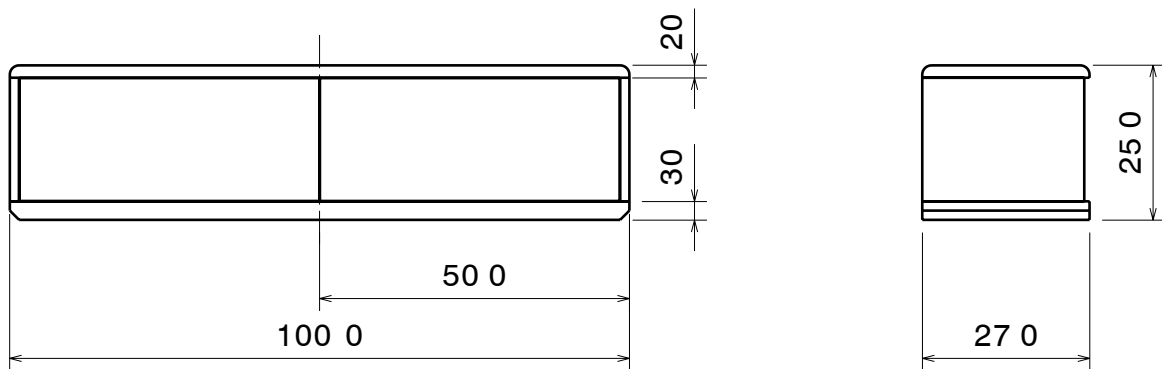



Galerie.

ELEGANCIA | DETALLE | INNOVACIÓN

Galerie es una combinación de sutiles rasgos característicos que dotan a cada una de las piezas que componen la colección de una elegancia propia del mueble italiano clásico. Pequeños detalles como el redondeo del voladizo del sobre, el biselado de la base, las perforaciones de las puertas o los sistemas de apertura push, que mantienen oculto el sistema de apertura de puertas y cajones, dotan al conjunto de un aire más moderno y dan valor de nuevo a la máxima de 'menos es más'.

Materiales y fabricación

La lista de materiales con la que se ha fabricado la colección Galerie no es demasiado extensa, ya que los muebles están fabricados casi en su totalidad en madera. Toda la estructura del mueble, así como los cajones, están fabricados con tablero de MDF chapados en nogal americano color pardo, en el caso de los sobres superior e inferior, o bien en nogal de borgoña en el caso del resto de la estructura del mueble. Por otro lado, las puertas están fabricadas con un tablero de MDF teñido como el nogal americano y chapadas en nogal de borgoña, de manera que a la hora de practicarles las perforaciones verticales estas se verán del color pardo en contraste con el res-

to de la puerta. Los muebles se asientan sobre dos tipos de bases: patas de aluminio de perfil rectangular 25x15mm y topes de goma para aquellos muebles que se encuentran a ras de suelo.

La fabricación del mobiliario se reduce a operaciones de corte y mecanizado mediante fresado en 5 ejes de los diferentes tableros de madera. Las puertas de la alacena, el aparador y el mueble de TV presentan unas perforaciones verticales realizadas mediante un fresado con fresa de medias cañas de 8mm de diámetro (fresas para medias cañas Standard for Wood de Bosch), de manera que se puede percibir el tinte pardo del MDF.

Elementos de unión



Excéntrica y perno para madera



Cierre push con amortiguador



Bisagra invisible de espacio reducido

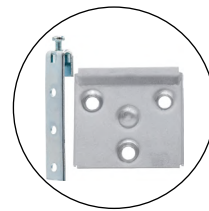

Colgadores de pared para muebles

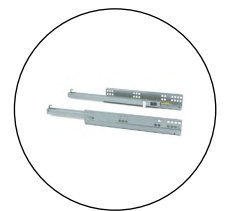

Guías ocultas para cajones de extracción parcial

Acabados

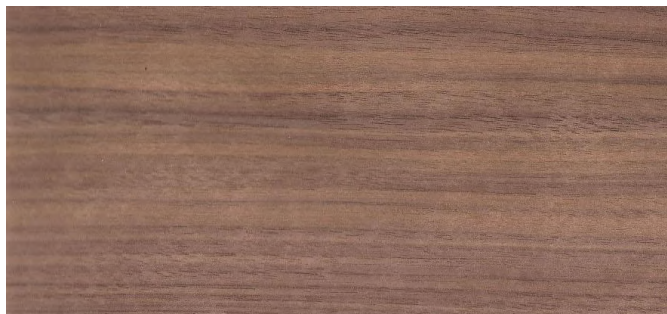

MDF chapado de nogal americano -> 32,95€ m2



MDF chapado de nogal de Borgoña -> 15,95€ m2

Galerie.